

**mr Handsfree<sup>®</sup>**  
**Blue Music**

## **Bluetooth<sup>®</sup> stereo headset**



**User`s manual**

**GB**

**NL**

**F**

**RU**

## Illustration I

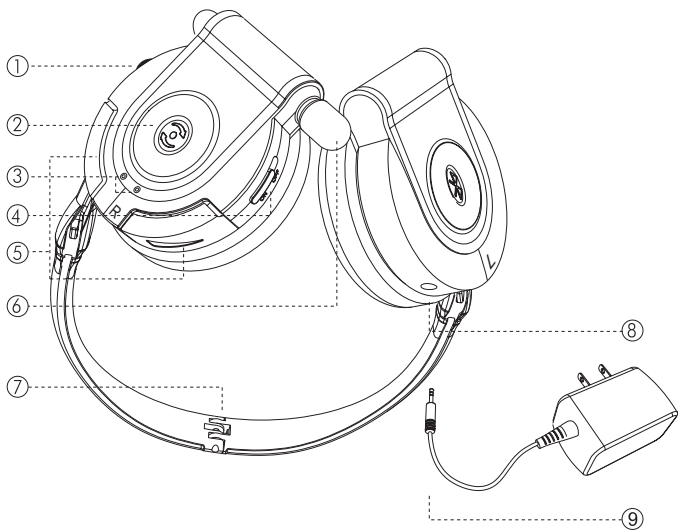

## Illustration II

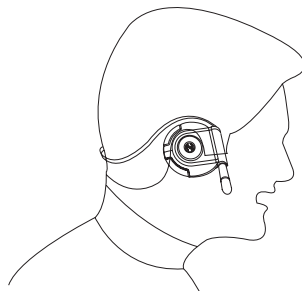

## TABLE OF CONTENTS

|                                                               |   |
|---------------------------------------------------------------|---|
| INTRODUCTION .....                                            | 2 |
| GETTING STARTED .....                                         | 2 |
| PAIRING .....                                                 | 3 |
| USE WITH MOBILE PHONE .....                                   | 3 |
| USE WITH AUDIO DEVICE .....                                   | 4 |
| USE WITH MOBILE PHONE AND AUDIO DEVICE AT THE SAME TIME ..... | 4 |
| TROUBLESHOOTING .....                                         | 5 |
| BLUETOOTH® .....                                              | 5 |
| GUARANTEE .....                                               | 6 |

## INTRODUCTION

The mr Handsfree Blue Music is a Bluetooth® stereo headset, which can be used simultaneously with your Bluetooth® mobile phone and a Bluetooth® A2DP (stereo streaming) enabled audio device (f.e. PC, notebook, PDA, MP3 player, iPod, etc.). The Blue Music headset offers you digital stereo sound and a wireless operating range of up to 10 meters.

Audio devices should support stereo sound by Bluetooth® A2DP profile. If your audio device is non-Bluetooth®, a specially designed Bluetooth® adapter is required. For more information: [www.mrhandsfree.com](http://www.mrhandsfree.com).

## GETTING STARTED

### OVERVIEW

#### See illustration I

1. Pairing button / Music control wheel
2. Answer button / Play button
3. Indicator lights
4. Power switch
5. Volume control buttons
6. Microphone
7. Collapsible headband
8. Charging port
9. Power adapter

### CHARGING THE BATTERY

The mr Handsfree Blue Music headset comes with a rechargeable battery included. For first time use, it takes about 4 hours to fully charge the battery. Afterwards, it takes about 2 hours to fully charge the battery. When the battery is fully charged, the talk time/listening time is about 6,5 hours and the stand-by time will be about 230 hours.

Make sure that the headset is turned off. → Plug the power adapter (9) into the headset charging port (8). → Plug the other end of the power adapter into an AC outlet. → The red indicator (3) on the headset will light up. → When the battery is fully charged, the red indicator on the headset will turn off.

#### **Note:**

*You cannot use the Blue Music headset while it is in charging mode.*

### TURNING THE HEADSET ON/OFF

Use the power switch (4) to turn the power on/off. When the headset is on, the blue indicator (3) is flashing slowly.

### WEARING THE HEADSET

#### See illustration II

The Blue Music headset should be worn as shown in the illustration. The earpiece with the microphone should be located on your right ear.

## PAIRING

You are required to pair the Blue Music headset with your mobile phone and/or your Bluetooth® enabled audio device before using it.

Each Blue Music headset has a default PIN-code **1234** for pairing, which is stored in its internal memory. You are usually required to enter the PIN-code **1234** in a pairing process with a Bluetooth® mobile phone or other Bluetooth® devices; however it depends on the kind of Bluetooth® device that the headset is connected to.

The Blue Music headset must be turned on before initiating pairing. → Press and hold the pairing button (1) for 6 seconds until the blue and red indicators (3) of the headset are flashing alternately. → The headset is now ready for pairing. (If you are wearing the headset during the pairing process, you will hear a short tone when the headset is ready for pairing.) → Initiate the pairing process on your Bluetooth® mobile phone or your Bluetooth® enabled audio device to pair with the Blue Music headset (Refer to the manual of your mobile phone/audio device). → You will be asked to enter the PIN-code to complete pairing. Enter **1234** and confirm it. → When the pairing has been successful, the red indicator of the headset will turn off and the blue indicator will flash slowly.

### Note:

1. *If the Blue Music headset is not in pairing mode, your mobile phone/audio device won't find the headset. Please set the headset into pairing mode before letting your mobile phone/audio device search for the headset.*
2. *If no pairing is possible for a period of time (approx. two minutes), you may need to start all over again.*
3. *Paired devices remain paired even when:*
  - *One of the devices is not turned on.*
  - *A service connection is interrupted or the service stopped.*
  - *One or both devices are rebooted.*

## USE WITH MOBILE PHONE

The mr Handsfree Blue Music is compatible with most Bluetooth® mobile phones. Since Bluetooth® phones produced by different manufacturers provide various functionalities, some functions described in this user's manual could be different or may not be available (Please refer to the manual of your mobile phone for more detailed information).

Once the Blue Music headset is successfully paired with your mobile phone, you can use it to make and receive calls.

### MAKING CALLS

Enter and dial the number on the mobile phone as you normally do. → Once the call has been set up, the sound will be transmitted to your headset automatically.

### Note:

*For some mobile phones, this will take up to 3 seconds.*

### REDIAL

Press and hold the Volume Down (Vol-) button (5) for 2 seconds to redial the last number you called.

### ANSWERING / ENDING CALLS

When the Blue Music headset is turned on and there is an incoming call, you will hear a musical tone. → Press the answer button (2) to answer the call. The sound will be transmitted to your headset automatically. → Press the Volume control buttons (5) to adjust the volume. → End the call by pressing the answer button (2).

**Note:**

Due to the different design of some mobile phones, an auto-disconnect may happen even when the Blue Music headset is turned on. In that case, the headset won't ring when there is an incoming call. Press and hold the answer button (2) for 2 seconds to reconnect the headset with your mobile phone for an incoming call.

**REJECTING CALLS**

Press the Reject button on your mobile phone to reject an incoming call.

**TRANSFERRING CALLS**

Use the power switch (4) to turn the power of the headset off and transfer the call to the mobile phone while talking on the headset.

**USE WITH AUDIO DEVICE**

The Blue Music headset can also be used with Bluetooth® A2DP enabled audio devices, such as your PC, notebook, PDA, MP3 player, iPod, etc.

Once the Blue Music headset is successfully paired with your audio device, you can use it for listening to your favorite music or for online chatting and gaming.

Audio devices should support stereo sound by Bluetooth® A2DP profile. If your audio device is non-Bluetooth®, a specially designed Bluetooth® adapter is required. For more information: [www.mrhandsfree.com](http://www.mrhandsfree.com).

**USE WITH WINDOWS MEDIA PLAYER****Note:**

Please refer to your PC software manual for more information or ask your local dealer for more information.

The Blue Music headset includes a special designed music control wheel (1) and a play button (2) that provide you with an easy control to Windows Media Player.

- Play button: to play/pause the music
- Music control wheel:
  - : to stop the music
  - |▶▶ : to skip forward
  - ◀◀| : to skip back

**Note:**

The music control wheel is a special feature designed for Windows Media Player only. It does not apply to other audio devices (f.e. MP3 player) since they do not support these functions.

**USE WITH MOBILE PHONE AND AUDIO DEVICE AT THE SAME TIME**

When the Blue Music headset is paired and connected with your mobile phone and your Bluetooth® enabled audio device, you can use it with both devices simultaneously.

**Note:**

The use, operation and application of this function depend on the specific model of mobile phone that has been paired with the Blue Music headset! Refer to the Bluetooth® chapter in the manual of your mobile phone.

## MAKING CALLS WHILE LISTENING TO MUSIC

Enter and dial the number on the mobile phone as you normally do. → Once the call has been set up, the headset will automatically mute the music.

## ANSWERING / ENDING CALLS WHILE LISTENING TO MUSIC

When the Blue Music headset is turned on and there is an incoming call, you will hear a musical tone. → The headset will automatically mute the music and the audio channel will be switched to your mobile phone. → Press the answer button (2) to answer the call. → Press the Volume control buttons (5) to adjust the volume. → End the call by pressing the answer button (2). → The audio channel will be switched back to the audio device and the music will start playing again.

## TROUBLESHOOTING

|                                                                                                               |                                                                                                                                                                                                                                                                                                                                                                                                                                                                                     |
|---------------------------------------------------------------------------------------------------------------|-------------------------------------------------------------------------------------------------------------------------------------------------------------------------------------------------------------------------------------------------------------------------------------------------------------------------------------------------------------------------------------------------------------------------------------------------------------------------------------|
| <p><b>1. No indication of charging is shown.</b></p>                                                          | <p>For the headset battery that is empty, or has not been used for a long time, it may take a couple of minutes for the headset indicator to show charging status with a steady red light.</p>                                                                                                                                                                                                                                                                                      |
| <p><b>2. No sound contact between the Blue Music headset and other devices.</b></p>                           | <ul style="list-style-type: none"> <li>- Make sure that the two devices have been paired.</li> <li>- Make sure that the headset is turned on.</li> <li>- Make sure that the two devices are within a working range.</li> <li>- Make sure that your mobile phone is within signal strength.</li> <li>- Some Bluetooth® mobile phones can support only one Bluetooth® headset. Disconnection may happen when there is more than one headset paired with your mobile phone.</li> </ul> |
| <p><b>3. Several Bluetooth® devices appear on my mobile phone while searching the Blue Music headset.</b></p> | <p>Most Bluetooth® enabled mobile phones with Bluetooth® function activated can search for more than one Bluetooth® device within operative range. The Blue Music headset will appear as "Blue Music" or "Unknown Device" on your mobile phone after having been found by your mobile phone.</p>                                                                                                                                                                                    |
| <p><b>4. There is a disturbance noise coming from the Blue Music headset.</b></p>                             | <p>The performance of the headset will be affected by two factors:</p> <ul style="list-style-type: none"> <li>- Whether your mobile phone is in a good signal area. If your mobile phone is in a weak signal area, you won't hear clearly with the headset.</li> <li>- Whether it is in the operative range.</li> </ul>                                                                                                                                                             |

## BLUETOOTH®

The *Bluetooth®* word mark and logos are owned by the Bluetooth SIG, Inc. and any use of such marks by TE-Group NV is under license. Other trademarks and trade names are those of their respective owners.

## GUARANTEE

Mr Handsfree is a registered trademark of TE-Group NV.

The mr Handsfree brand stands for superior product quality and outstanding customer service. That is why mr Handsfree warrants this product against all defects in material and workmanship for a period of **two (2) years** from the date of original purchase of the product.

The conditions of this limited guarantee and the extent of responsibility of mr Handsfree under this limited guarantee are as follows:

- This guarantee is limited to the original purchaser of the product and is not transferable to any subsequent purchaser/end user.
- During the limited guarantee period, the sole responsibility of mr Handsfree will be limited to repair or replace, at its option, any defective parts of the product if this is needed because of malfunction or failure under normal use and conditions. No charge shall be made to the customer for parts and/or repair labor.
- The product must be shipped to an authorized service center in its original and complete packaging, with transportation charges prepaid. Mr Handsfree will not assume responsibility for any losses or damages during transportation.
- To obtain repair or replacement within the terms of this guarantee, the customer must provide (a) a proof of purchase (e.g. dated bill of sale); (b) a written specification of the defect(s); (c) a return address and phone number.
- This limited guarantee does not cover and is void with respect to the following:
  - (a) Products which have been subjected to improper installation, unauthorized repair, improper maintenance, unauthorized modifications or other acts which are not the fault of mr Handsfree; (b) Products which have been subjected to misuse, abuse, neglect, improper handling and storage, an accident or physical damage; (c) Products which have been subjected to fire, water, excessive humidity, sand, dirt, extreme changes in temperature or other conditions which are beyond the control of mr Handsfree; (d) Products which have been used with non-mr Handsfree approved accessories; (e) Products which have the serial number altered, defaced or removed; (f) Products which have been opened, altered, repaired or modified by any unauthorized service center.
- Excluded from any guarantee are consumable items which may need replacing due to normal wear and tear, such as batteries, headset ear cushions, decorative parts and other accessories.
- This limited guarantee gives you specific legal rights, and you may also have other rights which vary from country to country.



## INHOUDSOPGAVE

|                                                                  |   |
|------------------------------------------------------------------|---|
| INLEIDING .....                                                  | 2 |
| STARTPROCEDURE.....                                              | 2 |
| PAIRING (KOPPELING) .....                                        | 3 |
| GEBRUIK MET DE MOBIELE TELEFOON .....                            | 3 |
| GEBRUIK MET AUDIOTOESTEL .....                                   | 4 |
| GEBRUIK MET MOBIELE TELEFOON EN AUDIOTOESTEL TEGELIJKERTIJD .... | 5 |
| PROBLEEMOPLOSSING.....                                           | 5 |
| BLUETOOTH® .....                                                 | 6 |
| GARANTIE.....                                                    | 6 |

## INLEIDING

De mr Handsfree Blue Music is een Bluetooth® stereo headset, die gelijktijdig gebruikt kan worden met uw Bluetooth® mobiele telefoon en een audiotoeistel dat uitgerust is met Bluetooth® A2DP technologie (bv. PC, laptop, PDA, MP3 speler, iPod, etc.). De Blue Music headset biedt u digitaal stereo geluid en een draadloos bereik van 10 meter.

Audiotoeistellen dienen stereo geluid te ondersteunen via het Bluetooth® A2DP profiel. Indien uw audiotoeistel geen Bluetooth® ondersteunt, is er een speciaal ontworpen Bluetooth® adapter vereist. Voor meer informatie: [www.mrhandsfree.com](http://www.mrhandsfree.com).

## STARTPROCEDURE

### OVERZICHT

#### Zie illustratie I

1. Pairing (Koppeling) toets / Wieltje voor bediening muziekfuncties
2. Antwoordtoets / Play-toets
3. Indicatielampjes
4. Stroomschakelaar
5. Toetsen voor volumeregeling
6. Microfoon
7. Opvouwbare hoofdband
8. Laadcontact
9. Lader

### BATTERIJ OPLADEN

De mr Handsfree Blue Music headset bevat een herlaadbare batterij. Bij de eerste ingebruikname duurt het ongeveer 4 uur alvorens de batterij volledig opgeladen is. Daarna duurt het ongeveer 2 uur om de batterij volledig op te laden. Als de batterij volledig opgeladen is, bedraagt de gesprekstijd/luistertijd 6,5 uur en de stand-by tijd ongeveer 230 uur.

Zorg ervoor dat de headset uitgeschakeld is. → Steek de stekker van de lader (9) in het laadcontact (8) van de headset. → Steek het andere uiteinde van de lader in het stopcontact. → Het rode indicatielampje (3) op de headset zal branden. → Wanneer de batterij volledig is opgeladen, gaat het rode indicatielampje op de headset uit.

#### **Opmerking:**

*Tijdens het opladen van de batterij, kunt u de Blue Music headset niet gebruiken.*

### AAN- EN UITSCHAKELLEN VAN DE HEADSET

Gebruik de stroomschakelaar (4) om de headset aan/uit te schakelen. Als de headset aan staat, zal het blauwe indicatielampje (3) langzaam knipperen.

### DE HEADSET DRAGEN

#### Zie illustratie II

De Blue Music headset dient gedragen te worden zoals aangegeven in de illustratie. Het luidsprekergedeelte met de microfoon dient zich op uw rechteroor te bevinden.

## PAIRING (KOPPELING)

Voor gebruik dient u de Blue Music headset met uw mobiele telefoon en/of uw Bluetooth® audiotoeel te paren (koppelen).

Elke Blue Music headset heeft als standaard Pincode **1234** voor pairing (koppeling), opgeslagen in het interne geheugen. Tijdens het koppelingsproces met een Bluetooth® mobiele telefoon of andere Bluetooth® apparaten, dient u meestal de Pincode **1234** in te geven, afhankelijk van het Bluetooth® apparaat waarmee de headset verbonden is.

De Blue Music headset dient aangeschakeld te worden alvorens het koppelingsproces te starten. → Druk gedurende 6 seconden de Pairing-toets (1) in totdat het blauwe en het rode indicatielampje (3) op de headset afwisselend beginnen te knipperen. → De headset is nu klaar voor pairing (koppeling). (Wanneer u de headset in uw oor heeft tijdens de pairing, dan zal u een korte toon horen. Dit duidt aan dat de headset klaar is voor pairing). → Start de koppelingsprocedure tussen uw mobiele telefoon of uw Bluetooth® audiotoeel en de Blue Music headset (Raadpleeg de handleiding van uw mobiele telefoon/audiotoeel). → Wanneer uw mobiele telefoon of audiotoeel u de Pincode vraagt, toets dan **1234** in en bevestig. → Wanneer het koppelingsproces succesvol is afgerond, gaat het rode indicatielampje op de headset uit en zal het blauwe indicatielampje langzaam beginnen te knipperen.

### **Opmerking:**

1. *Wanneer de Blue Music headset zich niet in de koppelingstoestand bevindt, zal uw mobiele telefoon/audiotoeel de headset niet herkennen. Activeer eerst de koppelingstoestand van uw headset alvorens uw mobiele telefoon/audiotoeel op zoek te laten gaan naar uw headset.*
2. *Indien na een periode (van ongeveer 2 minuten) geen pairing (koppeling) mogelijk is, begint u best helemaal opnieuw.*
3. *Gekoppelde apparaten blijven gekoppeld zelfs indien:*
  - *Eén van de apparaten is uitgeschakeld.*
  - *Een serviceverbinding is verbroken of wanneer de service is beëindigd.*
  - *Eén of zelfs beide apparaten is heropgestart (reset).*

## GEBRUIK MET DE MOBIELE TELEFOON

De mr Handsfree Blue Music is compatibel met de meeste Bluetooth® telefoons. Omdat Bluetooth® telefoons geproduceerd door verschillende fabrikanten verschillende functies bevatten, kunnen sommige functies, beschreven in deze handleiding, anders of niet beschikbaar zijn (Raadpleeg de handleiding van uw mobiele telefoon voor meer informatie).

Wanneer de pairing (koppeling) met uw mobiele telefoon succesvol is afgerond, kunt u met de Blue Music headset oproepen maken en ontvangen.

### **TELEFONEREN**

Vorm het telefoonnummer zoals u dit normaal doet met uw mobiele telefoon. → Wanneer de verbinding is gemaakt, wordt het geluid automatisch naar uw headset gestuurd.

### **Opmerking:**

*Bij sommige mobiele telefoons kan dit tot 3 seconden duren.*

## NUMMERHERHALING

Druk gedurende 2 seconden op de Volume Omlaag (Vol-) toets (5) om het laatste nummer dat u hebt gevormd, terug te bellen.

## OPROEPEN BEANTWOORDEN / BEËINDIGEN

Wanneer de Blue Music headset is aangeschakeld en er komt een oproep binnen, dan hoort u een muzikale toon. → Druk op de Antwoordtoets (2) om de oproep te beantwoorden. Het geluid wordt automatisch naar uw headset gestuurd. → Druk op de toetsen voor de volumeregeling (5) om het volume aan te passen. → Beëindig het gesprek door op de Antwoordtoets (2) te drukken.

### **Opmerking:**

*Wegens de verschillende ontwerpen van mobiele telefoons kan de verbinding automatisch verbroken worden, zelfs wanneer de Blue Music headset aangeschakeld is. In dit geval zal de headset niet rinkelen wanneer er een oproep binnenkomt. Druk gedurende 2 seconden op de Antwoordtoets (2) om de headset opnieuw te verbinden met uw mobiele telefoon.*

## OPROEPEN WEIGEREN

Druk op de Verbreekttoets van uw mobiele telefoon om een binnenkomende oproep te weigeren.

## OPROEPEN DOORSCHAKELEN

Gebruik de stroomschakelaar (4) om de headset uit te schakelen en zo de oproep naar uw mobiele telefoon door te schakelen.

# GEBRUIK MET AUDIOTOESTEL

De Blue Music headset kan ook gebruikt worden met audiotoeestellen die uitgerust zijn met Bluetooth® A2DP technologie zoals uw PC, laptop, PDA, MP3 speler, iPod, etc.

Wanneer de pairing (koppeling) met uw audiotoeestel succesvol is afgerond, kunt u met de Blue Music headset uw favoriete muziek beluisteren of online chatten en gamen.

Audiotoeestellen dienen stereo geluid te ondersteunen via het Bluetooth® A2DP profiel. Indien uw audiotoeestel geen Bluetooth® ondersteunt, is er een speciaal ontworpen Bluetooth® adapter vereist. Voor meer informatie: [www.mrhandsfree.com](http://www.mrhandsfree.com).

## GEBRUIK MET WINDOWS MEDIA PLAYER

### **Opmerking:**

*Raadpleeg de handleiding van uw PC software voor meer informatie of informeer bij uw lokale verdeler.*

De Blue Music headset heeft een special ontworpen wielkje voor de bediening van muziekfuncties (1) en een Play-toets (2) die zorgen voor een gemakkelijke bediening van Windows Media Player.

- Play-toets: om de muziek af te spelen/te pauzeren
- Wielkje voor bediening van muziekfuncties:
  - : om de muziek te stoppen
  - ▶▶ : om naar het volgende nummer te gaan
  - ◀◀ : om naar het vorige nummer te gaan

**Opmerking:**

Het wijltje voor de bediening van muziekfuncties is speciaal ontwikkeld enkel voor Windows Media Player. Dit werkt niet met andere audiotoestellen (v.b. MP3 speler), omdat zij dergelijke functies niet ondersteunen.

## GEBRUIK MET MOBIELE TELEFOON EN AUDIOTOESTEL TEGELIJKERTIJD

Als de Blue Music headset gekoppeld en verbonden is met uw mobiele telefoon en uw Bluetooth® audiotoestel, kunt u de headset met beide toestellen tegelijkertijd gebruiken.

**Opmerking:**

*Het gebruik, de werking en de toepassing van deze functie zijn afhankelijk van het specifieke model van mobiele telefoon dat met de Blue Music headset gekoppeld werd! Raadpleeg hiervoor het Bluetooth® hoofdstuk in de handleiding van uw mobiele telefoon.*

### TELEFONEREN TIJDENS HET BELUISTEREN VAN MUZIEK

Vorm het telefoonnummer zoals u dit normaal doet met uw mobiele telefoon. → Wanneer de verbinding is gemaakt, wordt de muziek automatisch uitgeschakeld.

### OPROEPEN BEANTWOORDEN / BEËINDIGEN TIJDENS HET BELUISTEREN VAN MUZIEK

Wanneer de Blue Music headset is aangeschakeld en er komt een oproep binnen, dan hoort u een muzikale toon. → De headset zal automatisch de muziek uitschakelen en het geluidskanaal wordt omgeschakeld naar uw mobiele telefoon. → Druk op de Antwoordtoets (2) om de oproep te beantwoorden. → Druk op de toetsen voor de volumeregeling (5) om het volume aan te passen. → Beëindig het gesprek door op de Antwoordtoets (2) te drukken. → Het geluidskanaal wordt omgeschakeld naar uw audiotoestel en de muziek zal opnieuw beginnen te spelen.

## PROBLEEMOPLOSSING

|                                                                                             |                                                                                                                                                                                                                                                                                                                                                                                                                                                                                                                         |
|---------------------------------------------------------------------------------------------|-------------------------------------------------------------------------------------------------------------------------------------------------------------------------------------------------------------------------------------------------------------------------------------------------------------------------------------------------------------------------------------------------------------------------------------------------------------------------------------------------------------------------|
| <p><b>1. Er is geen indicatie dat de batterij aan het opladen is.</b></p>                   | <p>Een batterij die leeg is of voor lange tijd niet meer in gebruik is geweest, heeft enkele minuten tijd nodig alvorens het rode indicatielampje op de headset aantoon dat de batterij aan opladen is.</p>                                                                                                                                                                                                                                                                                                             |
| <p><b>2. Er is geen verbinding tussen de Blue Music headset en de andere apparaten.</b></p> | <ul style="list-style-type: none"> <li>- Controleer of de 2 apparaten al gekoppeld zijn.</li> <li>- Controleer of de headset is aangeschakeld.</li> <li>- Controleer of de 2 apparaten zich binnen de toegelaten afstand bevinden.</li> <li>- Controleer of uw mobiele telefoon zich binnen de signaalafstand bevindt.</li> <li>- Sommige Bluetooth® mobiele telefoons ondersteunen maar 1 Bluetooth® headset. Disconnectie kan dan gebeuren als er meer dan 1 headset gekoppeld is met uw mobiele telefoon.</li> </ul> |

|                                                                                                                                                   |                                                                                                                                                                                                                                                                                                                                                                                       |
|---------------------------------------------------------------------------------------------------------------------------------------------------|---------------------------------------------------------------------------------------------------------------------------------------------------------------------------------------------------------------------------------------------------------------------------------------------------------------------------------------------------------------------------------------|
| <p><b>3. Er verschijnen meerdere Bluetooth® apparaten op mijn mobiele telefoon terwijl mijn mobiele telefoon de Blue Music headset zoekt.</b></p> | <p>De meeste mobiele telefoons die met Bluetooth® zijn uitgerust kunnen meer dan één Bluetooth® apparaat zoeken binnen de werkingsafstand. De headset zal op uw mobiele telefoon verschijnen als "Blue Music" of "Onbekend toestel", nadat deze is gevonden door uw mobiele telefoon.</p>                                                                                             |
| <p><b>4. Er komt een storingsgeluid uit de Blue Music headset.</b></p>                                                                            | <p>De werking van de headset wordt beïnvloed door 2 factoren:</p> <ul style="list-style-type: none"> <li>- Als uw mobiele telefoon zich niet in een omgeving met goede ontvangst bevindt. Als u een slechte ontvangst hebt op uw mobiele telefoon, heeft u slechts een zwak signaal met uw headset.</li> <li>- Als de headset zich niet binnen de werkingsafstand bevindt.</li> </ul> |

## BLUETOOTH®

De merknaam en logo's van *Bluetooth®* zijn eigendom van Bluetooth SIG, Inc. en worden door TE-Group NV in licentie gebruikt. Andere handelsmerken en merknamen zijn eigendom van hun respectieve eigenaars.

## GARANTIE

Mr Handsfree is een gedeponeed handelsmerk van TE-Group NV.

Het merk mr Handsfree staat voor producten van superieure kwaliteit en een uitstekende klantenservice. Daarom garandeert mr Handsfree dat dit product vrij is van materiaal- en fabricagefouten gedurende een periode van **twee (2) jaar** na de oorspronkelijke aankoopdatum van het product.

De voorwaarden van deze beperkte garantie en de omvang van de verantwoordelijkheid van mr Handsfree onder deze garantie zijn als volgt:

- De garantie geldt alleen voor de originele (eerste) eigenaar en is niet overdraagbaar aan een volgende koper.
- De enige verplichting van mr Handsfree onder deze garantie beperkt zich tot het repareren of vervangen, naar eigen keuze, van defecte onderdelen van het product, indien dit vereist is omwille van gebreken die voortkomen bij normaal gebruik onder normale omstandigheden. De klant dient niet te betalen voor onderdelen en/of arbeidskosten.
- Het defecte product moet verzonden worden naar een geautoriseerd service center in de originele en volledige verpakking. Transportkosten zijn voor rekening van de klant. Mr Handsfree is niet aansprakelijk voor verlies of schade tijdens het transport.
- Om recht te hebben op reparatie of vervanging van het product binnen de garantieperiode dient de klant het volgende te verstrekken: (a) een aankoopbewijs met vermelding van de aankoopdatum; (b) een duidelijke omschrijving van de gebreken; (c) een adres en telefoonnummer.
- Deze beperkte garantie geldt niet voor:
  - (a) Producten die blootgesteld werden aan verkeerde installatie, onrechtmatige herstellingen, slecht onderhoud, onrechtmatige aanpassingen of andere daden die niet de fout zijn van mr Handsfree; (b) Producten die blootgesteld werden aan misbruik, verwaarlozing, onzorgvuldige behandeling en opslag, een ongeval of materiële schade; (c) Producten die blootgesteld werden aan brand, water, extreme vochtigheid, zand, stof, extreme temperatuurschommelingen of andere omstandigheden buiten de controle van mr Handsfree; (d) Producten die gebruikt werden met accessoires die niet door mr Handsfree goedgekeurd werden; (e) Producten waarvan het serienummer gewijzigd, onleesbaar of verwijderd is; (f) Producten die geopend, gewijzigd of gerepareerd werden door een niet door mr Handsfree geautoriseerd service center.
- Uitgesloten van elke vorm van garantie zijn gebruiksonderdelen die vervangen moeten worden door normale slijtage, zoals batterijen, oorkussentjes, decoratieve onderdelen en andere accessoires.
- Deze beperkte garantie geeft u specifieke wettelijke rechten, en mogelijk heeft u nog andere rechten die van land tot land kunnen verschillen.

## TABLE DES MATIÈRES

|                                                                        |   |
|------------------------------------------------------------------------|---|
| INTRODUCTION .....                                                     | 2 |
| MISE EN ROUTE .....                                                    | 2 |
| APPARIEMENT .....                                                      | 3 |
| USAGE AVEC TÉLÉPHONE MOBILE .....                                      | 3 |
| USAGE AVEC ÉQUIPEMENT AUDIO .....                                      | 4 |
| USAGE AVEC TÉLÉPHONE MOBILE ET ÉQUIPEMENT AUDIO<br>SIMULTANÉMENT ..... | 5 |
| RÉSoudre DES PROBLÈMES .....                                           | 5 |
| BLUETOOTH® .....                                                       | 6 |
| GARANTIE .....                                                         | 6 |

## INTRODUCTION

Le mr Handsfree Blue Music est un casque stéréo Bluetooth®, qui peut être utilisé simultanément avec votre téléphone mobile Bluetooth® et un équipement audio doté du profil Bluetooth® A2DP (p.e. PC, portable, PDA, lecteur MP3, iPod, ...). Le casque Blue Music vous offre un son stéréo de haute qualité et une portée sans fil de jusqu'à 10 mètres.

Des équipements audio doivent supporter le son stéréo par le profil Bluetooth® A2DP. Si votre équipement audio ne supporte pas la technologie Bluetooth®, il faut un adaptateur Bluetooth® spécialement développé. Pour des informations complémentaires: [www.mrhandsfree.com](http://www.mrhandsfree.com).

## MISE EN ROUTE

### PRÉSENTATION

#### Voir illustration I

1. Bouton d'appariement / Molette de contrôle
2. Bouton Réponse / Bouton Lecture
3. Indicateurs lumineux
4. Interrupteur d'alimentation
5. Boutons de réglage de volume
6. Microphone
7. Serre-tête pliable
8. Prise de chargement
9. Adaptateur d'alimentation

### RECHARGER LA BATTERIE

Le casque mr Handsfree Blue Music est livré avec une batterie rechargeable. La première fois, il faut 4 heures pour recharger entièrement la batterie. Ensuite, il faudra 2 heures pour recharger entièrement la batterie. Avec une batterie entièrement rechargée, le temps de conversation/temps d'écoute sera de 6,5 heures, et le temps de veille sera d'environ 230 heures.

Veillez à ce que le casque soit éteint. → Branchez l'adaptateur (9) dans la prise de chargement (8). → Branchez l'autre extrémité de l'adaptateur dans une prise CA. → L'indicateur rouge (3) du casque s'allumera. → Quand la batterie est entièrement rechargée, l'indicateur rouge du casque s'éteint.

#### **Remarque:**

*Le casque Blue Music ne peut pas être utilisé quand il est en mode de chargement.*

### ALLUMER/ÉTEINDRE LE CASQUE

Utilisez l'interrupteur d'alimentation (4) pour allumer/éteindre le casque. Lorsque le casque est allumé, l'indicateur bleu (3) clignotera lentement.

### PORTER LE CASQUE

#### Voir illustration II

Il faut porter le casque Blue Music comme indiqué dans l'illustration. L'oreillette avec le microphone doit être placée sur votre oreille droite.



## APPARIEMENT

Vous devez appairer le casque Blue Music avec votre téléphone mobile et/ou votre équipement audio Bluetooth® avant de l'utiliser.

Chaque casque Blue Music a un code PIN **1234** par défaut pour appairer, qui est stockée dans sa mémoire interne. Dans un processus d'appariement vous devez habituellement entrer le code PIN **1234** avec un téléphone mobile Bluetooth® ou tout autre appareil Bluetooth®; cependant, cela dépend de la sorte de matériel Bluetooth® auquel le casque est connecté.

Le casque Blue Music doit être allumé avant d'initialiser l'appariement. → Appuyez sur le bouton d'appariement (1) pendant 6 secondes jusqu'à ce que les indicateurs bleu et rouge (3) clignotent alternativement. → Le casque est maintenant prêt pour l'appariement. (Si vous portez le casque pendant le processus d'appariement, vous entendrez une tonalité courte quand le casque est prêt pour l'appariement.) → Commencez la procédure d'appariement de votre téléphone mobile Bluetooth® ou de votre équipement audio Bluetooth® avec le casque (Voir le manuel de votre téléphone mobile/équipement audio). → Quand on vous demande le code PIN, entrez **1234** et confirmez. → Quand l'appariement est réussi, l'indicateur rouge du casque s'éteint et l'indicateur bleu clignote lentement.

### **Remarque:**

1. *Si le casque Blue Music n'est pas en mode d'appariement, votre téléphone mobile/équipement audio ne trouvera pas le casque. Mettez le casque en mode d'appariement avant de commencer à rechercher le casque avec votre téléphone mobile/équipement audio.*
2. *Si aucun appariement n'est possible pendant une certaine période (approximativement deux minutes), il vaut mieux recommencer complètement.*
3. *Les appareils appariés restent appariés même quand:*
  - *Un des appareils n'est pas allumé.*
  - *Une connexion de service est interrompue ou si le service est arrêté.*
  - *Un ou les deux appareils sont redémarrés.*

## USAGE AVEC TÉLÉPHONE MOBILE

Le mr Handsfree Blue Music est compatible avec la plupart des téléphones mobiles Bluetooth®. Compte tenu du fait que les téléphones basés sur la technologie Bluetooth® présentent différentes fonctionnalités d'un constructeur à un autre, il est possible que certaines fonctions décrites dans ce manuel soient différentes ou puissent ne pas être disponibles (Consultez le manuel de votre téléphone mobile pour des renseignements complémentaires).

Une fois que le casque Blue Music est correctement apparié avec votre téléphone mobile, vous pouvez l'utiliser pour appeler et recevoir des appels.

### **APPELER**

Entrez et formez le numéro de téléphone sur votre téléphone mobile comme vous le faites normalement. → Une fois que la communication a été établie, le son sera transmis automatiquement à votre casque.

### **Remarque:**

*Pour certains téléphones mobiles, cela peut prendre quelques temps, jusqu'à 3 secondes.*

## RAPPELER LE DERNIER NUMÉRO QUE VOUS AVEZ FORMÉ

Appuyez sur le bouton Volume Bas (Vol-) (5) pendant 2 secondes pour recomposer le dernier numéro que vous avez appelé.

## RÉPONDRE À DES APPELS ET TERMINER UN APPEL

Quand le casque Blue Music est allumé, et qu'il y a un appel entrant, vous entendrez une sonnerie musicale. → Quand le casque sonne, appuyez sur le bouton Réponse (2) pour répondre. Le son sera transmis automatiquement à votre casque. → Ajustez le volume du casque en utilisant les boutons de réglage de volume (5). → Terminez l'appel en appuyant le bouton Réponse (2).

### Remarque:

*Du fait de la conception différente de certains téléphones mobiles, une déconnexion automatique peut se produire même quand le casque Blue Music est allumé. Dans ce cas, le casque ne sonnera pas quand vous recevrez un appel. Appuyez pendant 2 secondes sur le bouton Réponse (2) pour reconnecter le casque au téléphone mobile pour la réception d'un appel.*

## REJETER DES APPELS

Appuyez sur le bouton Rejet de votre téléphone mobile pour rejeter un appel entrant.

## TRANSFÉRER DES APPELS

Utilisez l'interrupteur d'alimentation (4) pour éteindre le casque et pour transférer l'appel au téléphone mobile quand vous parlez sur le casque.

## USAGE AVEC ÉQUIPEMENT AUDIO

Le casque Blue Music peut également être utilisé avec des équipements audio dotés du profil Bluetooth® A2DP, comme votre PC, portable, PDA, lecteur MP3, iPod, ....

Une fois que le casque Blue Music est correctement apparié avec votre équipement audio, vous pouvez l'utiliser pour écouter votre musique favorite ou pour la téléphonie par Internet (VoIP) et les jeux en ligne.

Des équipements audio doivent supporter le son stéréo par le profil Bluetooth® A2DP. Si votre équipement audio ne supporte pas la technologie Bluetooth®, il faut un adaptateur Bluetooth® spécialement développé. Pour des informations complémentaires: [www.mrhandfree.com](http://www.mrhandfree.com).

## USAGE AVEC WINDOWS MEDIA PLAYER

### Remarque:

Consultez le manuel du logiciel de votre PC pour des renseignements complémentaires ou contactez votre distributeur local.

Le casque Blue Music est équipé d'une molette de contrôle (1) spécialement conçue et d'un bouton Lecture (2) offrant aux utilisateurs un contrôle facile de Windows Media Player.

- Bouton Lecture: Lecture/Pause
- Molette de contrôle:
  - : Arrêt
  - ▶▶ : Piste suivante
  - ◀◀ : Piste précédente

**Remarque:**

La molette de contrôle est une fonctionnalité spéciale pour Windows Media Player. Il ne s'applique pas à d'autres équipements audio (p.e. lecteur MP3) car ils ne prennent pas en charge de telles fonctions.

## USAGE AVEC TÉLÉPHONE MOBILE ET ÉQUIPEMENT AUDIO SIMULTANÉMENT

Quand le casque Blue Music est apparié et connecté avec votre téléphone mobile et votre équipement audio Bluetooth®, vous pouvez l'utiliser avec les deux appareils simultanément.

**Remarque:**

*L'usage, le fonctionnement et l'application de cette fonction dépendent du modèle spécifique de téléphone mobile qui a été apparié avec le casque Blue Music! Consultez le chapitre Bluetooth® dans le manuel de votre téléphone mobile.*

### APPELER LORS D'ÉCOUTER DE LA MUSIQUE

Entrez et formez le numéro de téléphone sur votre téléphone mobile comme vous le faites normalement. → Une fois que la communication a été établie, la musique sera automatiquement mise en sourdine.

### RÉPONDRE À DES APPELS ET TERMINER UN APPEL LORS D'ÉCOUTER DE LA MUSIQUE

Quand le casque Blue Music est allumé, et qu'il y a un appel entrant, vous entendrez une sonnerie musicale. → La musique sera automatiquement mise en sourdine et le canal audio sera transmis au téléphone mobile. → Appuyez sur le bouton Réponse (2) pour répondre. → Ajustez le volume du casque en utilisant les boutons de réglage de volume (5). → Terminez l'appel en appuyant le bouton Réponse (2). → Le canal audio sera transmis à l'équipement audio et la musique recommencera.

## RÉSOUTRE DES PROBLÈMES

|                                                                                           |                                                                                                                                                                                                                                                                                                                                                                                                                                                                                                                             |
|-------------------------------------------------------------------------------------------|-----------------------------------------------------------------------------------------------------------------------------------------------------------------------------------------------------------------------------------------------------------------------------------------------------------------------------------------------------------------------------------------------------------------------------------------------------------------------------------------------------------------------------|
| <p><b>1. Aucune indication de charge ne s'affiche.</b></p>                                | <p>Quand la batterie du casque est vide, ou s'il n'a pas été utilisé pendant une période prolongée, cela peut prendre quelques minutes avant que l'indicateur du casque n'affiche l'état de charge avec une lumière rouge fixe.</p>                                                                                                                                                                                                                                                                                         |
| <p><b>2. Aucun contact de son entre le casque Blue Music et les autres appareils.</b></p> | <ul style="list-style-type: none"> <li>- Vérifiez que les deux appareils ont été appariés.</li> <li>- Vérifiez que le casque est allumé.</li> <li>- Vérifiez que les deux appareils se trouvent à distance de fonctionnement.</li> <li>- Vérifiez que le téléphone mobile reçoit un signal assez puissant.</li> <li>- Certains téléphones mobiles Bluetooth® prennent seulement en charge un casque Bluetooth®. Une déconnexion peut se produire quand il y a plus d'un casque apparié à votre téléphone mobile.</li> </ul> |

|                                                                                                                                                   |                                                                                                                                                                                                                                                                                                                                                           |
|---------------------------------------------------------------------------------------------------------------------------------------------------|-----------------------------------------------------------------------------------------------------------------------------------------------------------------------------------------------------------------------------------------------------------------------------------------------------------------------------------------------------------|
| <p><b>3. Plusieurs périphériques Bluetooth® apparaissent sur mon téléphone mobile quand il est en train de chercher le casque Blue Music.</b></p> | <p>La plupart des téléphones mobiles Bluetooth® avec la fonction Bluetooth® activée peuvent rechercher plus d'un périphérique Bluetooth® dans la plage de fonctionnement. Le casque apparaîtra comme "Blue Music" ou "Périphérique Inconnu" sur votre téléphone mobile une fois qu'il aura été trouvé par votre téléphone mobile.</p>                     |
| <p><b>4. Un bruit perturbateur sort du casque Blue Music.</b></p>                                                                                 | <p>Les performances du casque seront affectées par deux facteurs, à savoir:</p> <ul style="list-style-type: none"> <li>- Si votre téléphone mobile est dans une bonne zone de signal.</li> <li>- S'il se trouve dans la plage de fonctionnement. Si votre téléphone mobile a un signal faible, vous n'entendrez pas clairement avec le casque.</li> </ul> |

## BLUETOOTH®

La marque et le logo *Bluetooth®* sont la propriété de Bluetooth SIG, Inc. et toute utilisation de telles marques par TE-Group NV est sous licence. Toutes autres marques et dénominations commerciales appartiennent à leurs propriétaires respectifs.

## GARANTIE

Mr Handsfree est une marque déposée de TE-Group NV.

La marque de Mr Handsfree est synonyme de produits de qualité supérieure et d'un service après-vente excellent. C'est la raison pour laquelle Mr Handsfree garantit ce produit contre tout défaut de matériel ou de fabrication pour une période de **deux (2) ans** à compter de la date d'achat initiale.

Les conditions de cette garantie limitée et l'étendue de la responsabilité de Mr Handsfree en vertu de cette garantie limitée sont les suivantes:

- Cette garantie ne s'applique qu'à l'acheteur original du produit et n'est pas transférable à aucun autre acheteur subséquent.
- Pendant la période de la garantie limitée, la seule responsabilité de Mr Handsfree sera de réparer ou de remplacer, à son choix, toute pièce défectueuse du produit si ce sera nécessaire à cause d'un mauvais fonctionnement ou d'une panne quelconque, malgré un usage normal et des conditions normales. Les frais de la réparation et/ou des pièces ne seront pas à la charge du client.
- Il vous faut envoyer le produit à un centre de service autorisé dans son emballage original et complet, transport prépayé. Mr Handsfree n'assumera aucune responsabilité pour des pertes ou des dommages pendant le transport.
- Si ce produit doit être réparé ou remplacé durant la période de la garantie, il doit être accompagné de (a) un preuve d'achat (p.e. contrat de vente daté); (b) une spécification écrite du (des) défaut(s); (c) l'adresse de l'expéditeur et un numéro de téléphone.
- Cette garantie limitée ne s'applique pas et est annulée dans les cas suivants:
  - (a) Produits qui ont été soumis à réparation non autorisée, installation incorrecte, entretien inadéquat, modifications non autorisées ou tous autres actes qui ne sont pas la faute de Mr Handsfree;
  - (b) Produits qui ont été soumis à mauvaise utilisation, abus, négligence, mauvais traitement et stockage, accident ou dommages physiques;
  - (c) Produits qui ont été exposés à feu, eau, humidité excessive, sable, saleté, changements de température extrêmes ou toutes autres conditions indépendantes du contrôle de Mr Handsfree;
  - (d) Produits qui ont été utilisés avec des accessoires non approuvés par Mr Handsfree;
  - (e) Produits dont le numéro de série a été modifié, rendu illisible ou enlevé;
  - (f) Produits qui ont été ouverts, changés, réparés ou modifiés par un centre de service non autorisé.
- Exclut de toute garantie sont des produits consommables nécessitant un remplacement résultant d'une usure ou d'un bris normal, tels que des batteries, des oreillettes, des couvertures décoratives et d'autres accessoires.
- Cette garantie limitée vous procure des droits spécifiques, et vous pourriez avoir d'autres droits qui varient d'un pays à l'autre.

## СОДЕРЖАНИЕ

|                                                                               |   |
|-------------------------------------------------------------------------------|---|
| КОМПЛЕКТНОСТЬ .....                                                           | 2 |
| ВВЕДЕНИЕ .....                                                                | 2 |
| ПОДГОТОВКА К ИСПОЛЬЗОВАНИЮ.....                                               | 2 |
| РЕГИСТРАЦИЯ .....                                                             | 3 |
| ИСПОЛЬЗОВАНИЕ С МОБИЛЬНЫМ ТЕЛЕФОНОМ .....                                     | 3 |
| ИСПОЛЬЗОВАНИЕ С АДИОУСТРОЙСТВОМ.....                                          | 4 |
| ОДНОВРЕМЕННОЕ ИСПОЛЬЗОВАНИЕ С МОБИЛЬНЫМ ТЕЛЕФОНОМ И<br>АУДИОУСТРОЙСТВОМ ..... | 5 |
| ВОЗМОЖНЫЕ НЕИСПРАВНОСТИ И ИХ УСТРАНЕНИЕ .....                                 | 5 |
| BLUETOOTH® .....                                                              | 6 |
| СВЕДЕНИЯ О СЕРТИФИКАЦИИ .....                                                 | 6 |
| АВТОРИЗОВАННЫЕ СЕРВИСНЫЕ ЦЕНТРЫ PREMIER                                       |   |

## КОМПЛЕКТНОСТЬ

|                                   |       |
|-----------------------------------|-------|
| Гарнитура mr Handsfree Blue Music | 1 шт. |
| Блок питания                      | 1 шт. |
| Аккумуляторная батарея            | 1 шт. |
| CD с инструкцией по эксплуатации  | 1 шт. |

## ВВЕДЕНИЕ

Mr Handsfree Blue Music представляет собой Bluetooth® стерео гарнитуру, которую Вы можете использовать одновременно как с мобильным Bluetooth®-телефоном, так и с моделями аудио проигрывателей, поддерживающих протокол Bluetooth® и профиль A2DP (мобильные телефоны, ПК, ноутбуки, PDA, MP3 плееры, iPod, и т.п.). Стерео гарнитура Blue Music обеспечивает стерео звук отличного качества и беспроводную телефонную связь в радиусе 10 метров.

Аудио устройства поддерживают стерео звук по протоколу Bluetooth® с профилем A2DP. Если Ваше аудио устройство не поддерживает Bluetooth®, в этом случае следует использовать специальный Bluetooth® адаптер. Дополнительная информация на сайте: [www.mrhandsfree.com](http://www.mrhandsfree.com).

## ПОДГОТОВКА К ИСПОЛЬЗОВАНИЮ

### ОПИСАНИЕ УСТРОЙСТВА см Иллюстрацию I

1. Установка связи / Управление воспроизведением музыки
2. Ответ на вызов/ Прослушивание музыки
3. Светодиодные индикаторы
4. Включение/выключение питания
5. Регулировка громкости
6. Микрофон
7. Оголовье
8. Разъем для подключения сетевого адаптера
9. Сетевой адаптер

### ЗАРЯДКА БАТАРЕИ

Гарнитура mr Handsfree Blue Music поставляется с аккумуляторной батареей. Перед первым использованием батарею следует полностью зарядить в течение 4 часов. При последующем использовании батарея полностью заряжается приблизительно за 2 часа. Полная зарядка батареи обеспечивает приблизительно 6,5 часов работы гарнитуры в режиме разговора/прослушивания и до 230 часов в режиме ожидания.

Включите гарнитуру. → Вставьте разъем адаптера (9) в разъем (8) на гарнитуру. → Подключите адаптер (9) к розетке электрической сети. → На гарнитуре загорится красный индикатор (3). → После того, как батарея полностью зарядилась, красный индикатор (3) погаснет.

#### **Замечание:**

*Вы не можете использовать гарнитуру Blue Music в процессе зарядки батареи.*

## ВКЛЮЧЕНИЕ И ВЫКЛЮЧЕНИЕ ГАРНИТУРЫ

Для включения или выключения гарнитуры используйте кнопку (4). Когда гарнитура включена, на ней периодически мигает синий индикатор (3).

## КАК ОДЕТЬ ГАРНИТУРУ см Иллюстрацию II

Гарнитуру Blue Music рекомендуется одевать на голову, как показано на рисунке. Наушник с микрофоном должен располагаться на правом ухе.

## РЕГИСТРАЦИЯ

Прежде, чем использовать гарнитуру Blue Music, Вы должны зарегистрировать её на своем мобильном телефоне и/или Bluetooth®- устройстве.

При поставке, гарнитура Blue Music имеет PIN-код **1234**. Обычно, при регистрации на мобильных телефонах или других Bluetooth®-устройствах, следует ввести PIN-код **1234**. Однако процедура регистрации разных Bluetooth®-устройств различается.

Перед началом регистрации, убедитесь, что гарнитура Blue Music выключена. → Нажмите и удерживайте переключатель (1) в течение 5 секунд, пока синий и красный индикаторы (3) не начнут попеременно мигать. → Теперь гарнитура готова регистрации на других Bluetooth®- устройствах. (Если гарнитура находится вблизи уха, то Вы услышите два коротких звуковых сигнала, обозначающих, что гарнитура находится в режиме регистрации). → Зарегистрируйте гарнитуру Blue Music на Вашем мобильном телефоне и/или Bluetooth®- устройстве. (Следуйте указаниям инструкции к Вашему мобильному телефону или Bluetooth®- устройству) → При запросе PIN-кода для завершения регистрации, введите **1234** и подтвердите ввод. → Если регистрация прошла успешно, то красный индикатор на гарнитуре погаснет, а синий индикатор начнет периодически мигать (режим ожидания).

### Внимание:

1. Если гарнитура Blue Music не находится в режиме регистрации, Ваш мобильный телефон / аудио устройство не сможет ее обнаружить. Вам следует перевести гарнитуру в режим регистрации перед началом регистрации на Вашем мобильном телефоне.
2. Если в течение 2 минут регистрация не была произведена, то гарнитура автоматически выключится, а предыдущая регистрация (если таковая была) будет отменена. В этом случае Вам требуется повторить процедуру регистрации сначала.
3. Регистрация на Bluetooth®- устройствах сохранится даже если:
  - Одно из устройств было выключено.
  - Использование было приостановлено или прекращено.
  - Одно или оба устройства были перезагружены.

## ИСПОЛЬЗОВАНИЕ С МОБИЛЬНЫМ ТЕЛЕФОНОМ

Гарнитура mr Handsfree Blue Music совместима с большинством мобильных телефонов, поддерживающих протокол Bluetooth®. Функционирование телефонов различных производителей может отличаться от описанного в данной инструкции, и некоторые функции могут быть недоступны (Подробную информацию Вы найдете в инструкции по эксплуатации Вашего телефона).

Теперь, когда Ваша гарнитура Blue Music зарегистрирована на мобильном телефоне, Вы можете совершить звонок или ответить на вызов, используя гарнитуру.

## СОВЕРШЕНИЕ ВЫЗОВА

Наберите номер на Вашем мобильном телефоне, так, как Вы это обычно делаете. → Как только произойдет соединение, звонок автоматически будет переведен с телефона на гарнитуру.

### **Замечание:**

*Для некоторых моделей мобильных телефонов, это может занимать около 3 секунд.*

## ПОВТОРНЫЙ НАБОР НОМЕРА

Нажмите и удерживайте 2 секунды кнопку уменьшения громкости (Vol-) (5), чтобы вызвать последний набранный номер.

## ПРИЕМ ВЫЗОВА / ЗАВЕРШЕНИЕ РАЗГОВОРА

Когда Ваша гарнитура Blue Music находится в режиме ожидания, при поступлении вызова Вы услышите звуковой сигнал. → Нажмите кнопку (2) для ответа на вызов. Вызов автоматически будет переведен на гарнитуру.

→ Настройте громкость звука гарнитуры с помощью кнопки регулировки громкости (5). → Чтобы завершить разговор, нажмите кнопку (2) еще раз.

### **Замечание:**

*Из-за особенностей программного обеспечения некоторых мобильных телефонов, гарнитура Blue Music может самопроизвольно разрывать связь с мобильным телефоном, оставаясь при этом во включенном состоянии. В этом случае гарнитура не будет издавать сигнал при поступлении вызова. Нажмите и удержите на 2 секунды кнопку (2) для восстановления соединения с телефоном и приема вызова.*

## ОТКЛОНЕНИЕ ВЫЗОВА

Нажмите кнопку «Сброс» на Вашем мобильном телефоне, чтобы отклонить вызов.

## ПЕРЕВОД ЗВОНКА

Чтобы во время разговора через гарнитуру, перевести звонок на телефон, нажмите кнопку выключения питания гарнитуры (4).

# ИСПОЛЬЗОВАНИЕ С АДИОУСТРОЙСТВОМ

Гарнитуру Blue Music можно использовать для работы с моделями аудио проигрывателей, поддерживающих протокол Bluetooth® и профиль A2DP, таких, как ПК, ноутбуки, PDA, MP3 плееры, iPod, и т.п.

Установив соединение между гарнитурой Blue Music и Вашим аудиоустройством, Вы можете использовать ее для прослушивания музыки, а также для работы с Интернет-телефонами (VoIP) и игровыми устройствами.

Аудио устройства поддерживают стерео звук по протоколу Bluetooth® с профилем A2DP. Если Ваше аудио устройство не поддерживает Bluetooth®, в этом случае следует использовать специальный Bluetooth® адаптер. Дополнительная информация на сайте: [www.mrhandsfree.com](http://www.mrhandsfree.com).

## ИСПОЛЬЗОВАНИЕ С WINDOWS MEDIA PLAYER

### **Замечание:**

*За более полной информацией рекомендуем обратиться к инструкции по программному обеспечению Вашего ПК.*



Гарнитура Blue Music оснащена специальным элементом управления воспроизведением музыки (1) и кнопкой прослушивания (2), что обеспечивает Вам удобство использования программы Windows Media Player.

- Кнопка прослушивания музыки: воспроизведение / пауза
- Элемент управления воспроизведением музыки:
  - : остановить воспроизведение
  - |▶ : перейти вперед
  - ◀| : перейти назад

**Замечание:**

*Элемент управления воспроизведением музыки (1) доступен только для работы с Windows Media Player. Другие аудиоустройства (например, MP3-плееры) не поддерживают данную функцию.*

## ОДНОВРЕМЕННОЕ ИСПОЛЬЗОВАНИЕ С МОБИЛЬНЫМ ТЕЛЕФОНОМ И АУДИОУСТРОЙСТВОМ

Если Вы установили связь гарнитуры Blue Music не только с мобильным телефоном, но и с Bluetooth®-устройством, то в этом случае Вы можете использовать их одновременно.

**Замечание:**

*Использование данной функции может отличаться у моделей мобильных телефонов разных производителей. Обратитесь к главе про использование Bluetooth® в инструкции к Вашему мобильному телефону.*

### СОВЕРШЕНИЕ ВЫЗОВА ВО ВРЕМЯ ПРОСЛУШИВАНИЯ МУЗЫКИ

Наберите номер на Вашем мобильном телефоне, так, как Вы это обычно делаете. → Как только произойдет соединение, гарнитура автоматически остановит воспроизведение музыки.

### ПРИЕМ ВЫЗОВА / ЗАВЕРШЕНИЕ РАЗГОВОРА ВО ВРЕМЯ ПРОСЛУШИВАНИЯ МУЗЫКИ

Когда Ваша гарнитура Blue Music находится в режиме ожидания, при поступлении вызова Вы услышите звуковой сигнал. → Гарнитура автоматически остановит воспроизведение музыки, и звуковой канал будет перенаправлен к мобильному телефону. → Нажмите кнопку (2) для ответа на вызов. → Настройте громкость звука гарнитуры, с помощью кнопки регулировки громкости (5). → Чтобы завершить разговор, нажмите кнопку (2) еще раз. → Звуковой канал будет переведен на аудиоустройство и продолжено воспроизведение музыки.

## ВОЗМОЖНЫЕ НЕИСПРАВНОСТИ И ИХ УСТРАНЕНИЕ

|                                                          |                                                                                                                                                                                                            |
|----------------------------------------------------------|------------------------------------------------------------------------------------------------------------------------------------------------------------------------------------------------------------|
| <p><b>1. Индикатор не загорается при подзарядке.</b></p> | <p>Если батарея гарнитуры полностью разряжена или не использовалась в течение длительного времени, то может потребоваться несколько минут, прежде чем загорится красный индикатор процесса подзарядки.</p> |
|----------------------------------------------------------|------------------------------------------------------------------------------------------------------------------------------------------------------------------------------------------------------------|

|                                                                                                                                 |                                                                                                                                                                                                                                                                                                                                                                                                                                                                                                                                                         |
|---------------------------------------------------------------------------------------------------------------------------------|---------------------------------------------------------------------------------------------------------------------------------------------------------------------------------------------------------------------------------------------------------------------------------------------------------------------------------------------------------------------------------------------------------------------------------------------------------------------------------------------------------------------------------------------------------|
| <p><b>2. Нет связи между гарнитурой Blue Music и другими Bluetooth®-устройствами.</b></p>                                       | <ul style="list-style-type: none"> <li>- Убедитесь, что гарнитура зарегистрирована на Bluetooth®-устройстве.</li> <li>- Убедитесь, что гарнитура включена.</li> <li>- Убедитесь, что дистанция между устройствами не превышает 10 метров.</li> <li>- Убедитесь, что Ваш мобильный телефон находится в зоне обслуживания.</li> <li>- Некоторые мобильные телефоны с Bluetooth® обеспечивают работу только с одной Bluetooth® гарнитурой. Отключение может произойти, если на Вашем мобильном телефоне зарегистрировано более одной гарнитуры.</li> </ul> |
| <p><b>3. В процессе регистрации гарнитуры Blue Music мобильный телефон обнаружил несколько других Bluetooth®-устройств.</b></p> | <p>Большинство мобильных телефонов с Bluetooth® при активации функции Bluetooth® могут обнаружить несколько других Bluetooth®-устройств в пределах рабочей дистанции. Когда Ваш мобильный телефон обнаружит гарнитуру, на дисплее отобразится "Blue Music" или "Unknown Device".</p>                                                                                                                                                                                                                                                                    |
| <p><b>4. Во время разговора в гарнитуре Blue Music слышны помехи.</b></p>                                                       | <p>Гарнитура обеспечит наилучшую связь при обеспечении двух условий:</p> <ul style="list-style-type: none"> <li>- Ваш телефон должен находиться в зоне с достаточно высоким уровнем сигнала. Если Ваш мобильный телефон находится в зоне слабого сигнала, то гарнитура не сможет обеспечить хорошее качество связи.</li> <li>- Телефон и гарнитура должны находиться в пределах рабочей дистанции (10м).</li> </ul>                                                                                                                                     |

## BLUETOOTH®

Логотип и товарный знак Bluetooth® являются собственностью Bluetooth SIG, Inc. Легальность использования данных знаков компанией TE-Group NV подтверждается лицензионным соглашением. Другие торговые марки являются собственностью их владельцев.

## СВЕДЕНИЯ О СЕРТИФИКАЦИИ

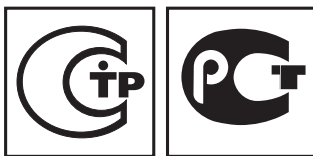

## АВТОРИЗОВАННЫЕ СЕРВИСНЫЕ ЦЕНТРЫ PREMIER

Сеть сервисных центров **Smile-Mobile** с 1995 года осуществляет профессиональный ремонт домашних и мобильных телефонов, предоставляя потребителю весь спектр работ гарантийного и послегарантийного обслуживания, включая высшую категорию сложности. Smile-Mobile является ведущей компанией по обслуживанию телефонов торговой марки Premier на территории России, а также имеет прямую авторизацию от крупнейших мировых производителей мобильных телефонов.

Обратиться в сервисные центры Smile-Mobile Вы можете по адресам:

| ГОРОД           | НАЗВАНИЕ     | АДРЕС                                      | ТЕЛЕФОН         |
|-----------------|--------------|--------------------------------------------|-----------------|
| МОСКВА          | SMILE MOBILE | 1-й СМОЛЕНСКИЙ ПЕР., Д.22/10               | (495) 258-56-87 |
| МОСКВА          | SMILE MOBILE | ВНУТРЕННИЙ ПРОЕЗД, 8, СТРОЕНИЕ 14, ОФИС 50 | (495) 975-78-29 |
| САНКТ-ПЕТЕРБУРГ | SMILE MOBILE | АЛЕКСАНДРОВСКИЙ ПАРК, Д. 5, ОФИС 102       | (812) 346-60-66 |
| САНКТ-ПЕТЕРБУРГ | SMILE MOBILE | СЕННАЯ ПЛ., 1, ПАВИЛЬОН 23Г                | (812) 310-57-08 |
| САНКТ-ПЕТЕРБУРГ | SMILE MOBILE | ПР. ПРОСВЕЩЕНИЯ, Д. 19, ТК "НОРД"          | (812) 333-31-21 |

Дополнительная информация на сайте [www.smile-mobile.com](http://www.smile-mobile.com)

## Региональные сервисные центры:

| ГОРОД          | НАЗВАНИЕ                      | АДРЕС                                 | ТЕЛЕФОН                               |
|----------------|-------------------------------|---------------------------------------|---------------------------------------|
| БАРНАУЛ        | ООО "ДИОД"                    | ПР КРАСНОАРМЕЙСКИЙ, Д 14              | (3832) 23-58-20                       |
| ВОРОНЕЖ        | ООО "ИРМОС"                   | УЛ. 20-ЛЕТ ОКТЯБРЯ, Д.103, ОФИС 222   | (4732) 777-314                        |
| ВОЛОГДА        | СОТНИК-СЕРВИС                 | УЛ. ЧЕЛЮСКИНЦОВ, Д. 9, ОФ. 405        | (8172) 76-55-21                       |
| ВЛАДИВОСТОК    | ИП ЮЗЕФОВИЧ В.Г.              | НАРОДНЫЙ ПР, Д. 11                    | (4232) 206-600, 207-700               |
| ВЛАДИКАВКАЗ    | ФОБОС                         | УЛ. КИРОВА, 45                        | (8672) 50-54-09                       |
| ЕКАТЕРИНБУРГ   | СЦ "MSTRADE"                  | УЛ. ВИКУЛОВА Д.63,КОРПУС 3            | (343) 2-144-060, 2-140-785, 2-140-713 |
| ИРКУТСК        | СЦ "ТЕХНО-ПОРТАЛ"             | СОВЕТСКАЯ, 58, ТЦ ТРИУМФ, ОФИС 9      | (3952) 29-11-60                       |
| КАЛИНИНГРАД    | ВЕСТЕР-СЕРВИС ООО             | УЛ. ГОРЬКОГО, Д. 50                   | (4112) 27-20-54, 27-34-32             |
| КАЛУГА         | НОФЕЛЕТ                       | УЛ. СУВОРОВА, 128                     | (4842) 76-59-08                       |
| КРАСНОДАР      | ТЕЛЕСВЯЗЬ                     | УЛ. ГОРЬКОГО 110, КОРПУС 1            | (861) 255-92-82                       |
| Н. НОВГОРОД    | ТЕХЦЕНТР «ЭЛТЕК»              | УЛ. ГОРДЕЕВСКАЯ, Д. 2А, ГУМ, ЗЭТАЖ.   | (8312) 13-09-09, 28-09-09             |
| НОВОСИБИРСК    | НГТС РТО                      | УЛ. ДУСИ КОВАЛЬЧУК , Д.258/2          | (383-2) 26-93-11                      |
| ОМСК           | КОМП. НОВЫЙ ТЕЛЕФОН           | УЛ. ДЕКАБРИСТОВ, 45                   | (3812) 53-45-61                       |
| ОРСК           | ЗАО "СТАНДАРТ-Н"              | ПР. ЛЕНИНА, Д. 46 (ОРЕНБУРГСКАЯ ОБЛ.) | (3537) 21-12-12                       |
| САМАРА         | ООО "ЕВРОПЕЙСКИЕ ТЕЛЕКОМ-ЦИИ" | УЛ. 3-Й ПРОЕЗД, Д. 57                 | (8462) 60-16-14                       |
| САРАТОВ        | ООО "АЭЛИТА"                  | УЛ. МОСКОВСКАЯ, Д.134\146             | (8452) 52-37-74                       |
| САРАТОВ        | ООО "АЭЛИТА"                  | УЛ. ПУГАЧЁВСКАЯ, Д. 137А              | (8452) 72-66-22                       |
| РОСТОВ-НА-ДОНУ | ВОЛЬТА-СЕРВИС                 | УЛ. СЕРАФИМОВИЧА, Д.79 КОМНАТА 1      | (8632) 62-46-78                       |
| РЯЗАНЬ         | ТЕХСЕРВИС                     | УЛ.НОВАЯ, Д.51 Г                      | (912) 21-02-19,24-60-12               |
| ХАБАРОВСК      | ООО "ДАЛЬТЕХНИКА"             | УЛ. ДЗЕРЖИНСКОГО, 45А                 | (4212) 31-57-60, 32-76-88             |
| ЯРОСЛАВЛЬ      | КАСКАД                        | УЛ. Б. ОКТЯБРЬСКАЯ, Д. 28             | (4852) 30-78-87                       |



Waste electrical products must not be disposed of with household waste. This equipment should be taken to your local recycling centre for safe treatment.